

PROFILVERBINDUNGEN

BEISPIELE FS

Die höhen- und seitengleiche Verbindung der Profillängen erfolgt **bei einteiligen Profilkonstruktionen** durch **einschiebbare Verbindungsstifte**.

Bei **mehrteiligen Profilkonstruktionen** erfolgt die Verbindung durch **Ineinanderschieben der Befestigungsschenkel**.

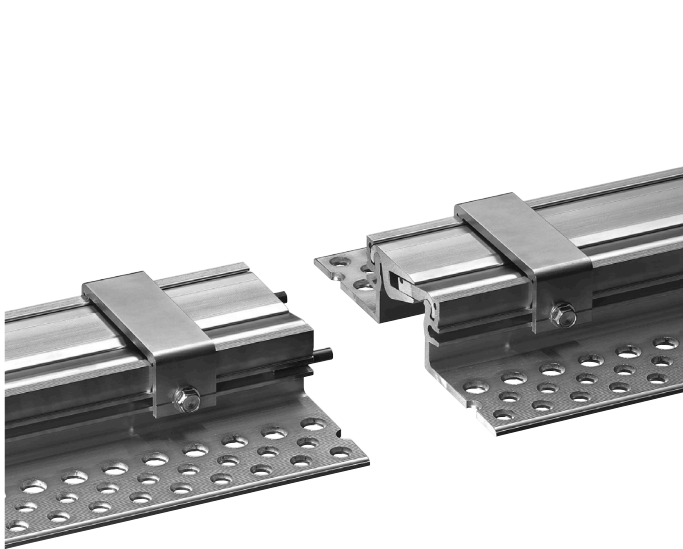

FS 75/42 (einteilige Profilkonstruktion)

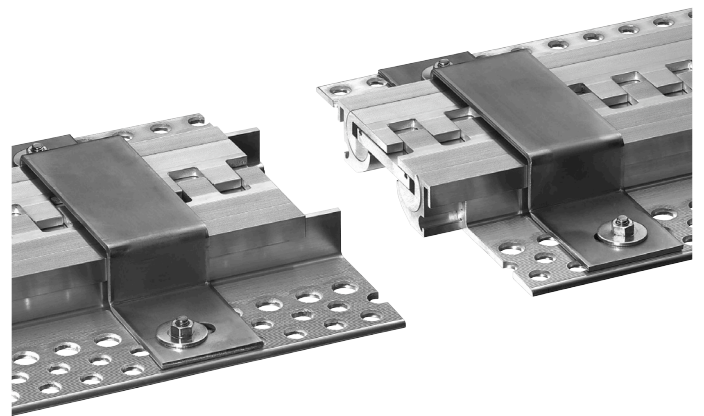

FS 100/30 (mehrteilige Profilkonstruktion)

FORMTEILE

BEISPIELE



Weitere Formteil-Varianten auf Anfrage

FORMTEILE BEISPIELE

